

ИНДУСТРИАЛЬНЫЙ ПАРК



ПромТехПарк

ПЕРМСКИЙ КРАЙ,
Г. НЫТВА

ВЫГОДНОЕ МЕСТОПОЛОЖЕНИЕ

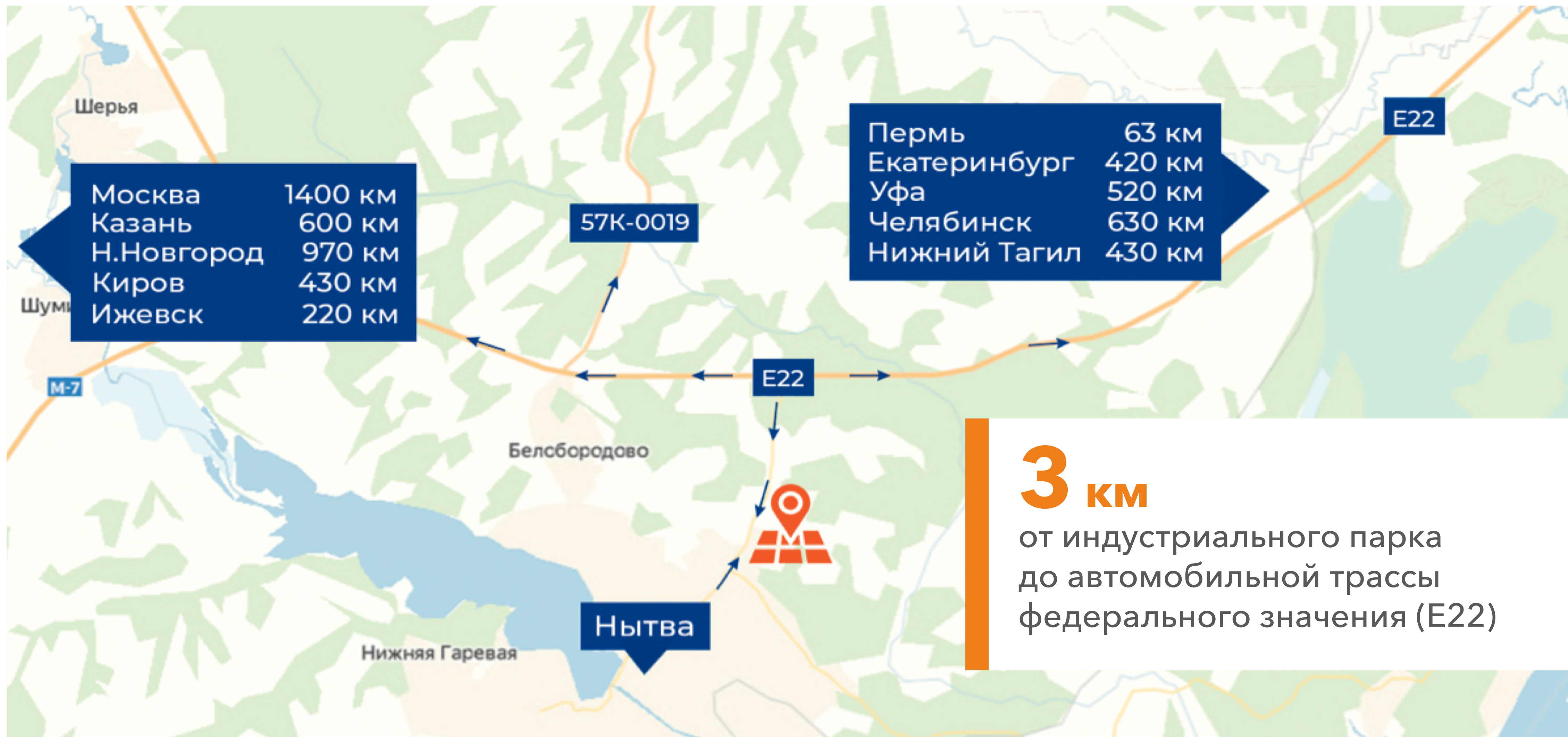

3 км

от индустриального парка
до автомобильной трассы
федерального значения (E22)

ВРИ:

Тяжелая промышленность

Территория

промышленного парка
позволяет размещать:
производства 1-5 класса опасности
С33 - 1 000 м

Кад. номер:

59:26:0610504:584

Общая площадь:







до 32 гектаров

Градостроительная зона: П-1 Зона
производственно-коммунальных объектов



МАСТЕР ПЛАН 1-я ОЧЕРЕДЬ

ПЕРВАЯ
ОЧЕРЕДЬ –
12 га

-  1 очередь строительства
-  здание сервисного обслуживания территории
-  существующая застройка
-  асфальтовое покрытие
-  щебёночное покрытие
- проезд пожарных машин
-  тротуар
-  существующая посадка деревьев

въезд

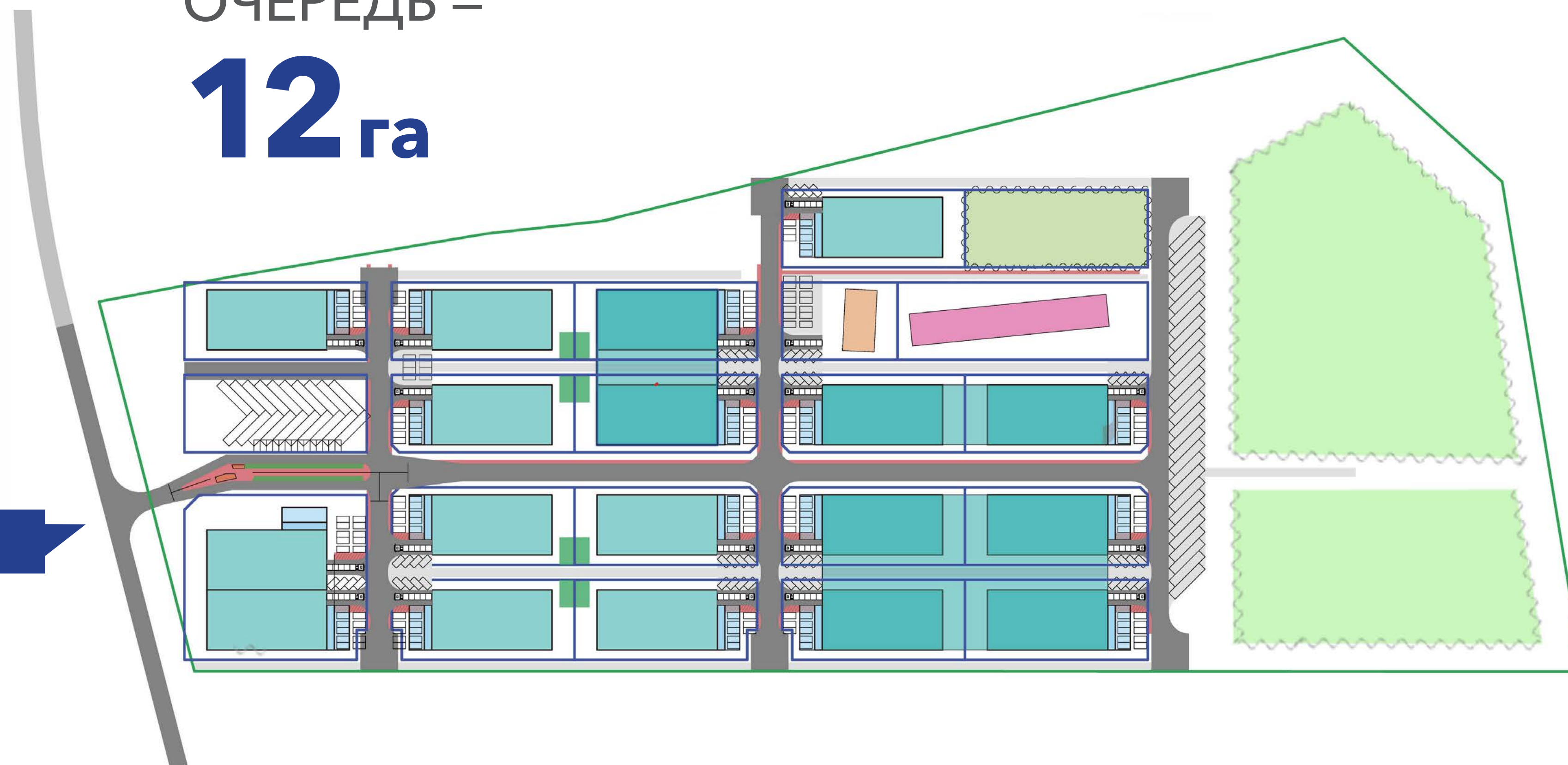

МАСТЕР ПЛАН 2-я ОЧЕРЕДЬ

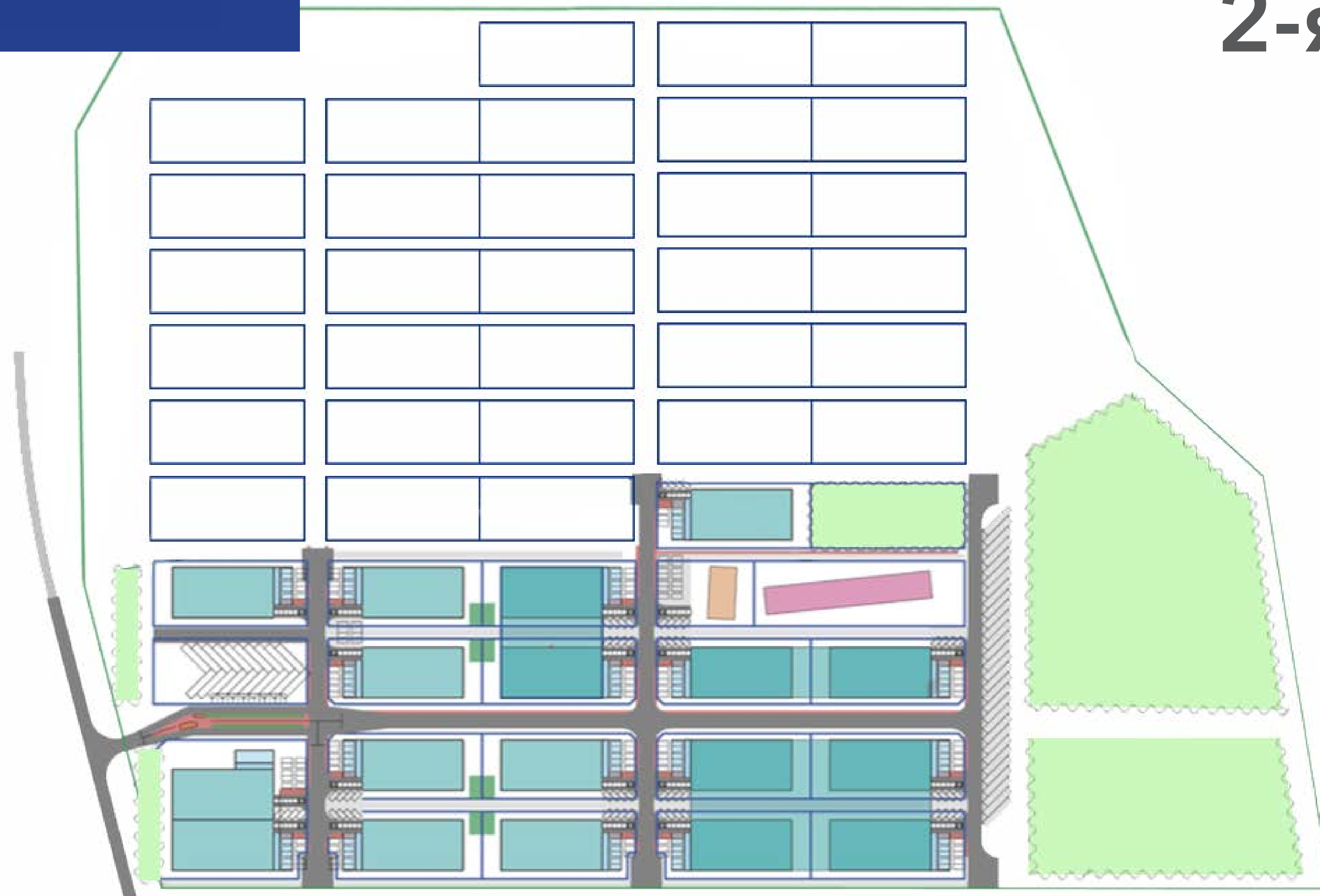

- 1 очередь строительства
- здание сервисного обслуживания территории
- существующая застройка
- асфальтовое покрытие
- щебёночное покрытие
- проезд пожарных машин
- тротуар
- существующая посадка деревьев



ЭСКИЗ ИНДУСТРИАЛЬНОГО ПАРКА

ЭСКИЗ ИНДУСТРИАЛЬНОГО ПАРКА



СТРОИТЕЛЬСТВО КОРПУСОВ

ПРОИЗВОДСТВЕННЫЕ КОРПУСА ДЛЯ РЕЗИДЕНТОВ

Строительство современных
промышленных корпусов
для резидентов Индустриального парка

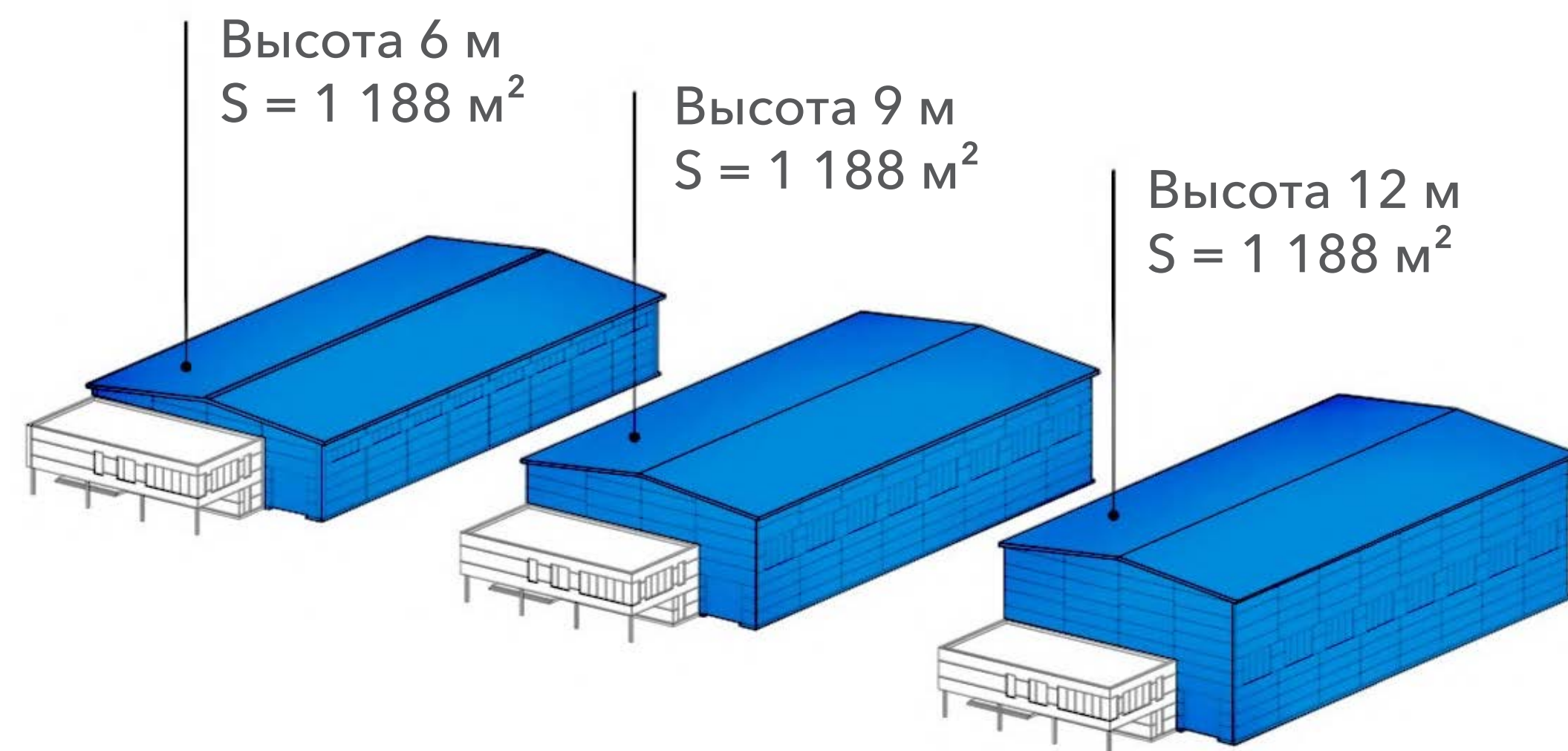

ТИПЫ РЕЗИДЕНТОВ



Производство
строительных
материалов

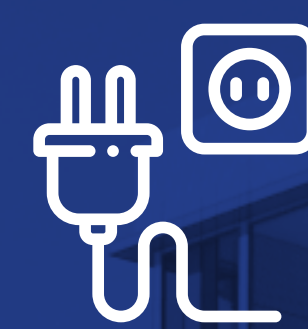

Производство
электрического
оборудования



Обработка древесины
и производство
по обработке дерева



Производство
транспортных изделий
и оборудования



Производство
химических веществ,
минеральной
продукции

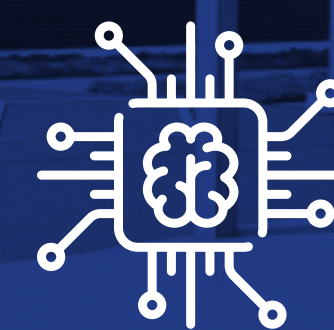

Производство
компьютерных,
электронных
и оптических изделий

ЭТАПЫ РАЗВИТИЯ

Главная задача проекта «ПРОМТЕХПАРК» – создание лидирующей производственной инфраструктуры в зоне с налоговыми льготами (ТОСЭР)

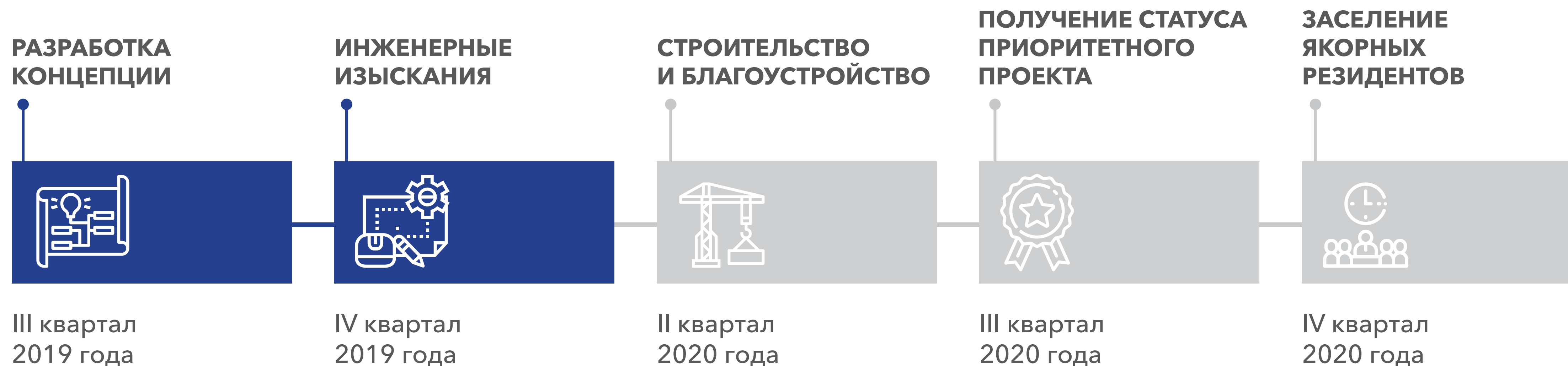

Концепция
и управление
осуществляется
группой



НАШИ ПРОЕКТЫ

РЕАЛИЗОВАННЫЕ ПРОЕКТЫ



Производственно-логистический парк
ООО «А Плюс Парк Пермь»

Площадь - 13 га.
Якорный резидент
логистического комплекса -
X5 Retail Group



ТЕХНОПАРК ПЕРМЬ

Технопарк в сфере
высоких технологий
ООО «Технопарк «Пермь»

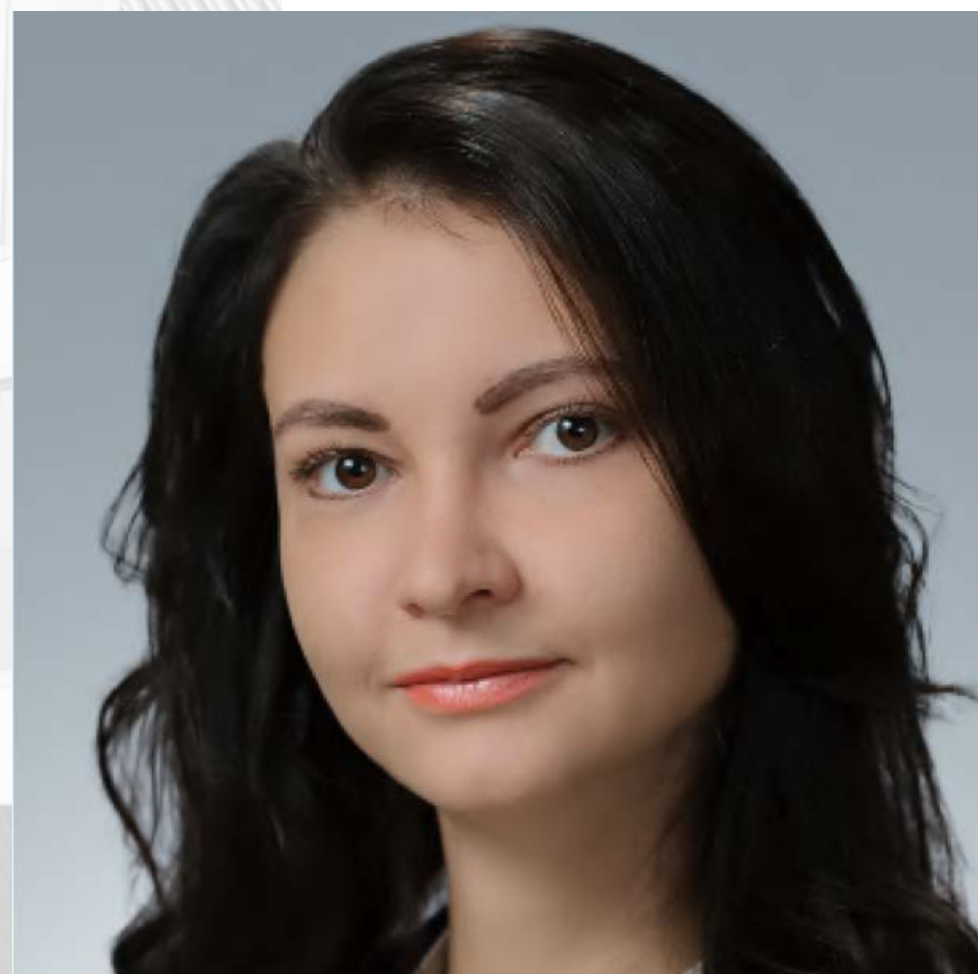

МАРИЯ НЕМТИНОВА

руководитель проекта

 +7 (922) 320-70-70

 m.nemtinova@gkgun.ru

УПРАВЛЯЮЩАЯ КОМПАНИЯ

 +7 (342) 206-74-01  ptp@gkgun.ru



GGROUP
УПРАВЛЕНИЕ АКТИВАМИ

 [Видеоролик проекта](#)